

SEZIONE

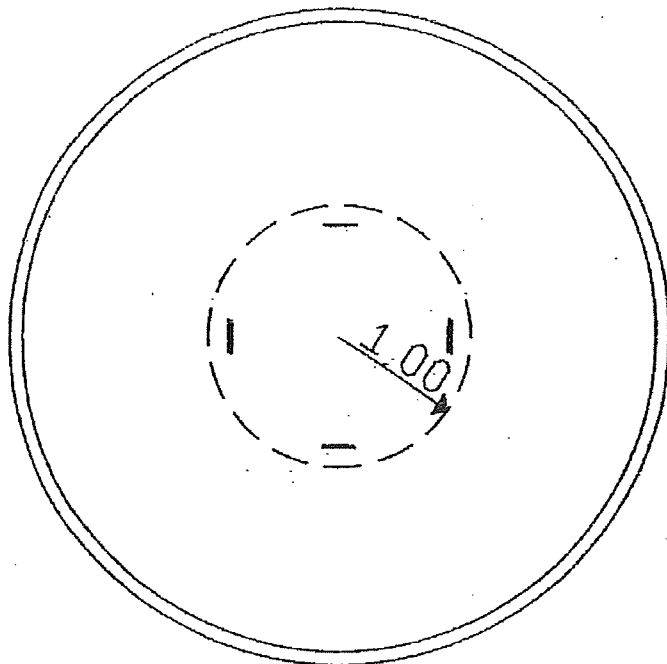
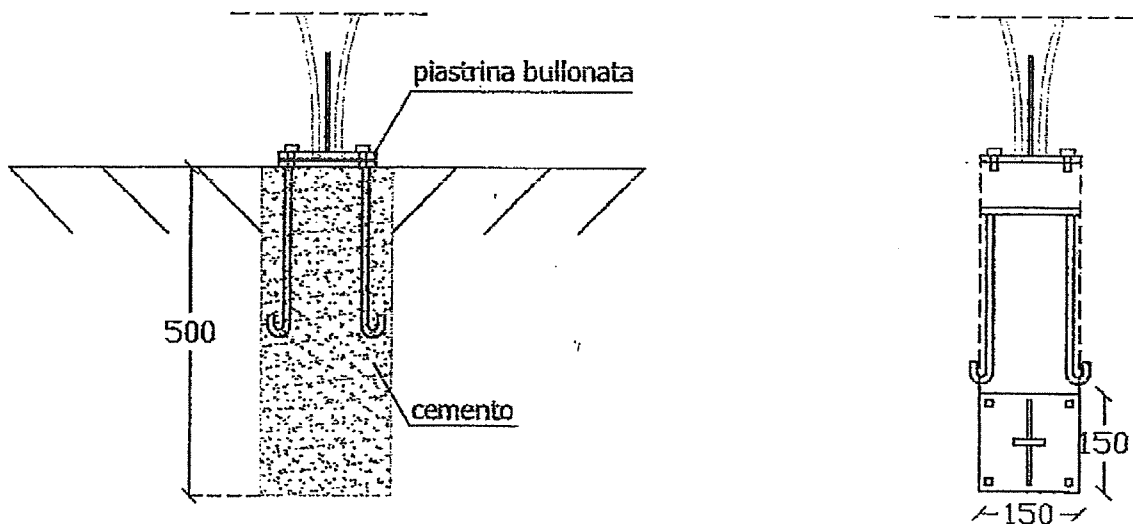

DESCRIZIONE TECNICA:

Stelo e foglie in lamiera di acciaio spessore mm. 5, zincato e preverniciato in colore verde prato, contornati da tondino in ferro diametro mm. 10, preverniciato in colore canna di fucile; fiore in lamiera di acciaio spessore 3 mm. contornato da tondino in acciaio del diametro di mm. 20, zincato e preverniciato in colore canna di fucile.

Scritta Comune di Colleferro sulle due foglie e stemma dello stesso sullo stelo interno.

Pubblicità, all' interno del fiore, in pannello adesivo in PVC o altro materiale similare.

Fondazione infissa al suolo per non meno di 50 cm. Con piastra e bulloni di fissaggio immersa su fondazione in calcestruzzo.

Su ogni rotonda potranno essere posti in posizione centrale da uno a quattro impianti pubblicitari entro l' ideale circonferenza di raggio di mt. 1, compatibilmente con le dimensioni e con l' arredo della rotonda.

La posizione dovrà comunque essere espressamente autorizzata dal Comune sulla base di idonea rappresentazione grafica

IMPIANTO PUBBLICITARIO ROTATORIE ED AIUOLE " SCHEDA J "

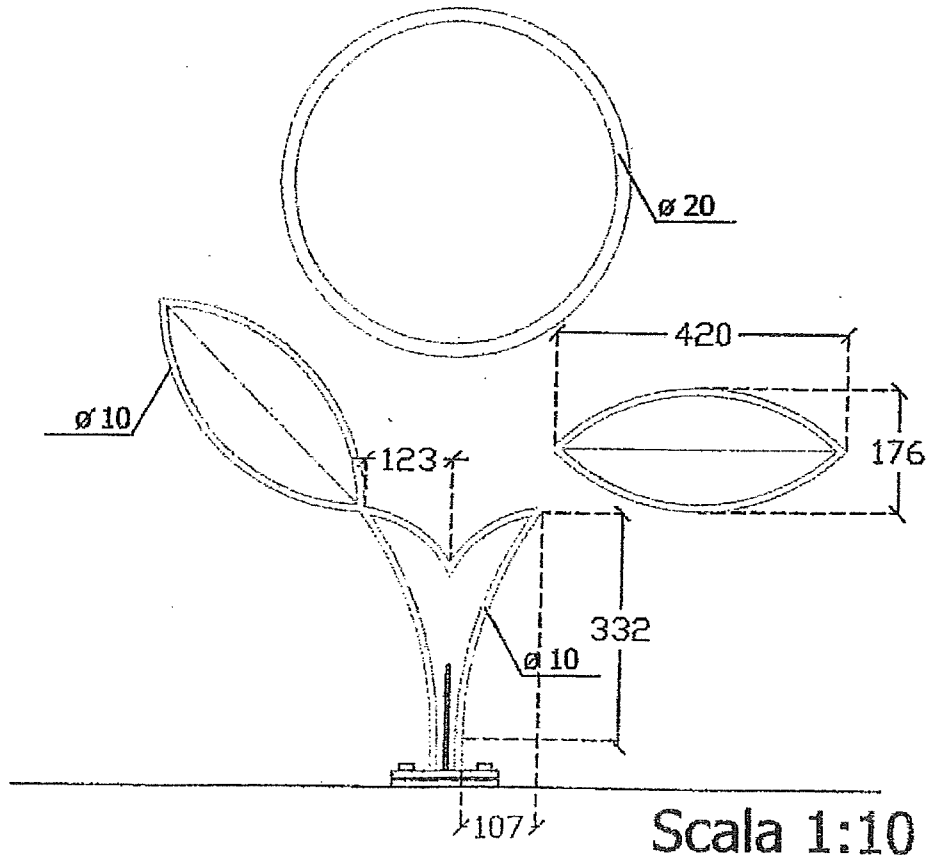
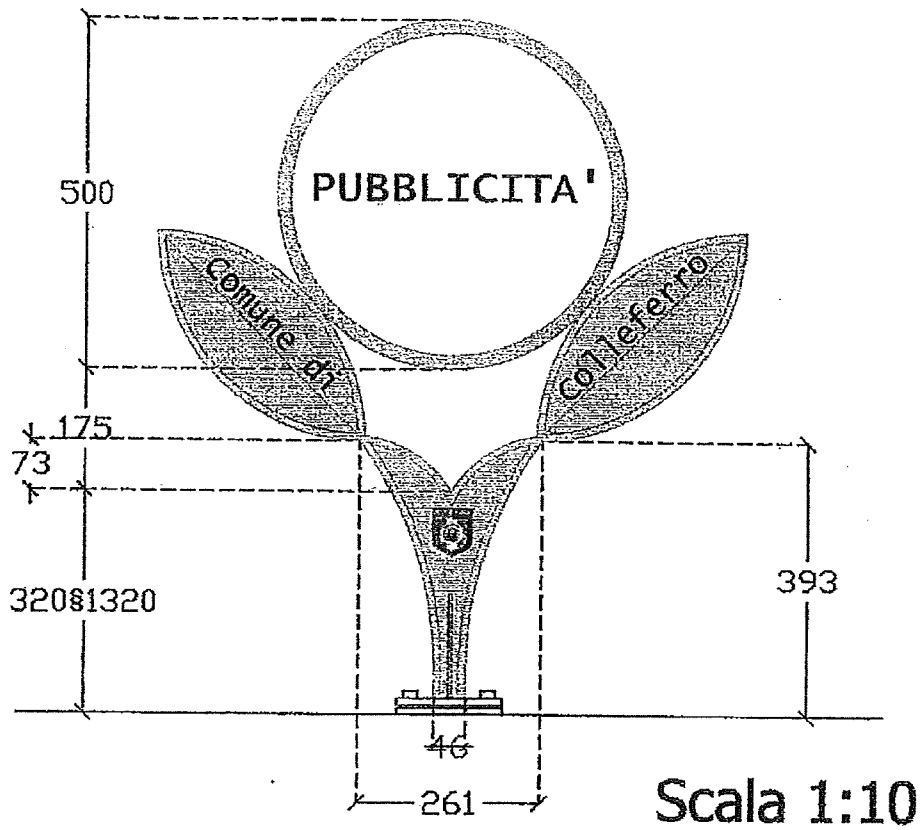



Progetto "ADOZIONE VERDE PUBBLICO"

Schema di convenzione

I sottoscritti _____ in rappresentanza del Comune di Collesereno e _____ in rappresentanza della _____ il giorno _____ presso la sede comunale, sottoscrivono la presente convenzione che regola l'affidamento in adozione dello spazio di verde pubblico così individuato:

(Come da planimetria allegata)

Il predetto spazio verde viene concesso in adozione a far data dalla sottoscrizione della presente convenzione e per un periodo di anni 2 (due) alla ditta _____ a seguito di deliberazione di Giunta Comunale n. _____ del _____

La presente convenzione si intende naturalmente decaduta alla data del _____ e non è soggetta a rinnovo automatico, che potrà essere però concesso a seguito di formale richiesta inoltrata all'Amministrazione Comunale, ferme restando le priorità indicate nel Regolamento Comunale in vigore.

L'area verde in adozione conserverà le funzioni di uso pubblico, in base alle destinazioni previste dagli strumenti urbanistici vigenti.

OBBLIGHI DEL SOGGETTO ASSEGNATARIO

L'assegnatario dello spazio verde sopra descritto, per il periodo di affidamento, nel rispetto del Regolamento Comunale in vigore ed approvato con deliberazione di C.S. n. _____ del _____, che si intende accettato in ogni sua parte contestualmente alla firma della presente convenzione, si obbliga ad una corretta gestione degli spazi affidati, nel rispetto anche della destinazione d'uso assegnata.

In particolare, l'area verde e/o aiuola affidata, deve essere mantenuta secondo le seguenti regole:

- Eventuale preparazione preventiva del terreno, mediante pulizia da erbacce infestanti, zappettatura e concimazione.
- Fornitura e posa in opera di essenze floreali di varietà a scelta dei soggetti assegnatari, in numero adeguato, al fine di garantire un allestimento omogeneo e completo dell'aiuola;
- Pulizia periodica delle aiuole da erbacce e da ogni sorta di rifiuti e/o materiali estranei;

- Sfalcio dell'erba con le seguenti condizioni minime:
 1. Nel periodo compreso nei mesi da Aprile a Giugno ed in quello compreso nei mesi di Settembre ed Ottobre, con cadenza minima di 15 (quindici) giorni;
 2. Nei rimanenti periodi dell'anno, secondo la necessità.
- Rinnovo e reintegro delle essenze floreali durante il periodo delle ricorrenze di Pasqua e Natale;
- Sostituzione di essenze floreali ed arbustive non attecchite e/o secche ed eventuale potatura;
- Installazione a proprie spese dei pannelli di comunicazione dalle aiuole, secondo le caratteristiche contenute nell'abaco allegato al Piano Generale Comunale sugli impianti pubblicitari. Loro successiva rimozione, alla scadenza della concessione;
- Esclusione della potatura e manutenzione delle varietà arboree, che rimangono in gestione e manutenzione integrale da parte dell'Ufficio Tecnico Comunale;
- Controllo del solo funzionamento del sistema di irrigazione, che rimane in gestione e manutenzione integrale da parte dell'Ufficio Tecnico Comunale;
- Installazione a propria cura e spese, durante il periodo natalizio, di idonei addobbi di tipo luminoso e non luminoso, pertinenti al periodo festivo;
- Ulteriori indicazioni:
 1. Planimetria di bozza di sistemazione dell'area;
 2. _____

L'assegnatario si assume ogni responsabilità in merito all'esecuzione degli interventi, con esonero per l'Amministrazione Comunale di possibili danni a se stesso ed a terzi.

Il soggetto assegnatario ha la facoltà di installare sull'area in adozione, cartelli temporanei, recanti il logo del Comune ed il logo della ditta, in conformità alle dimensioni e caratteristiche tecniche previste dall'abaco allegato al Piano Generale Comunale sugli impianti pubblicitari approvato nel rispetto del codice della strada in ragione di un numero massimo di n.4 (quattro), per ogni aiuola o spazio verde oggetto di concessione.

Tali cartelli non si configurano come pubblicità commerciale, ma quale comunicazione istituzionale e pertanto sono esenti dal pagamento di tasse e/o imposte.

Visto, approvato e confermato

Per il Comune di Collesferro

per la soc. _____

Al Sindaco del Comune di Colferro

All'Ufficio LL.PP.

Piazza Italia, 1

00034 Colferro (RM)

OGGETTO: Richiesta affidamento gestione verde pubblico.

Il sottoscritto.....in qualità didella ditta.....

CHIEDE

Di ottenere in affidamento la gestione del verde pubblico dei seguenti spazi di proprietà comunale:

.....

Si precisa sin d'ora che lo scrivente, a nome della ditta rappresentata, si impegna a sottoscrivere apposita convenzione ed ad adottare tutte le prescrizioni ed indicazioni che verranno fornite da questo Ente per la predetta manutenzione.

Certo di un favorevole esito della presente, rimane a disposizione per ogni ulteriore forma di collaborazione e porge distinti saluti.

Recapiti:_____

Colferro , lì.....

In fede